

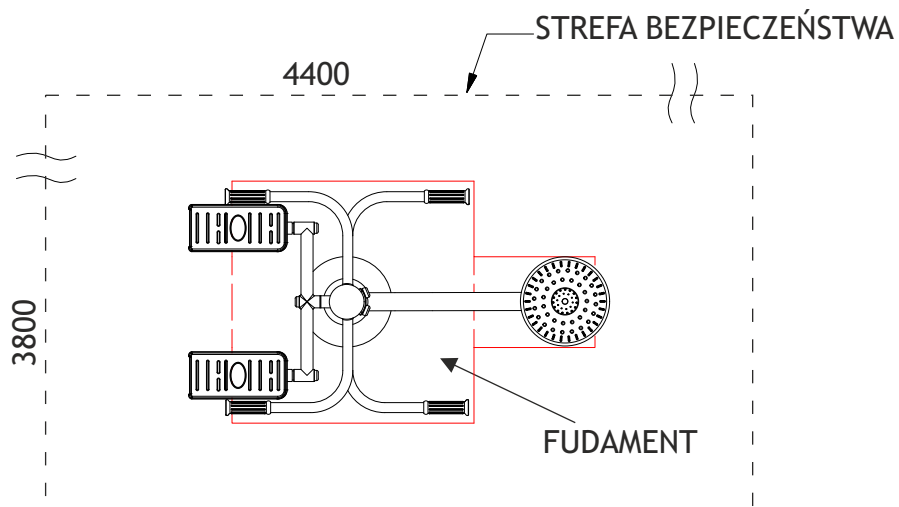

# Twister + stepper THJ-B30

SKALA  
1:25

PN-EN 1176-1:2009, PN-EN 1176-7:2009  
PN-EN ISO 20957-1:2014-02.

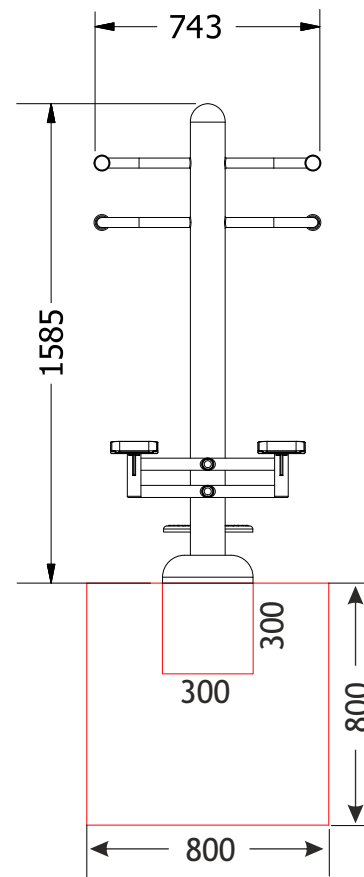
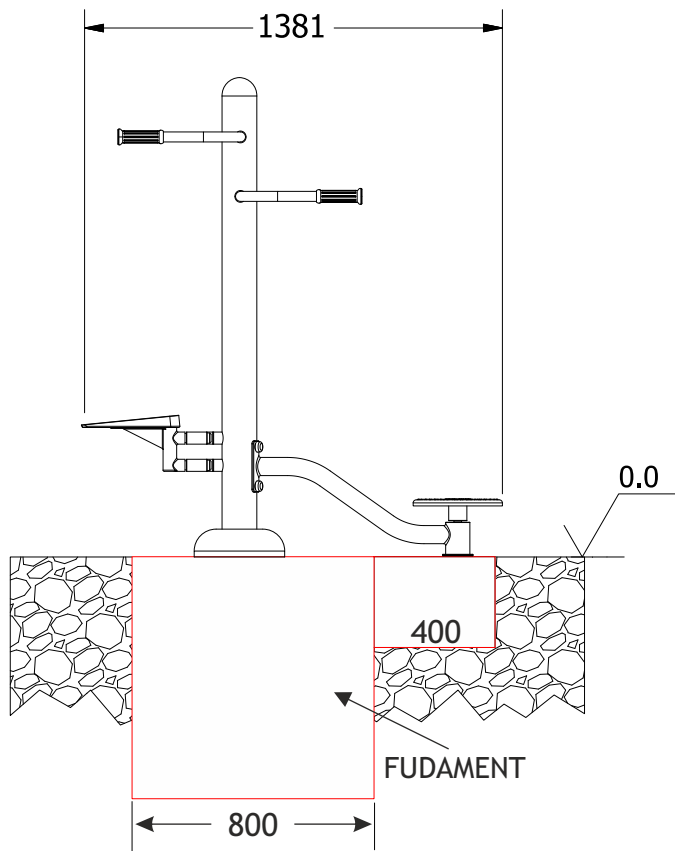

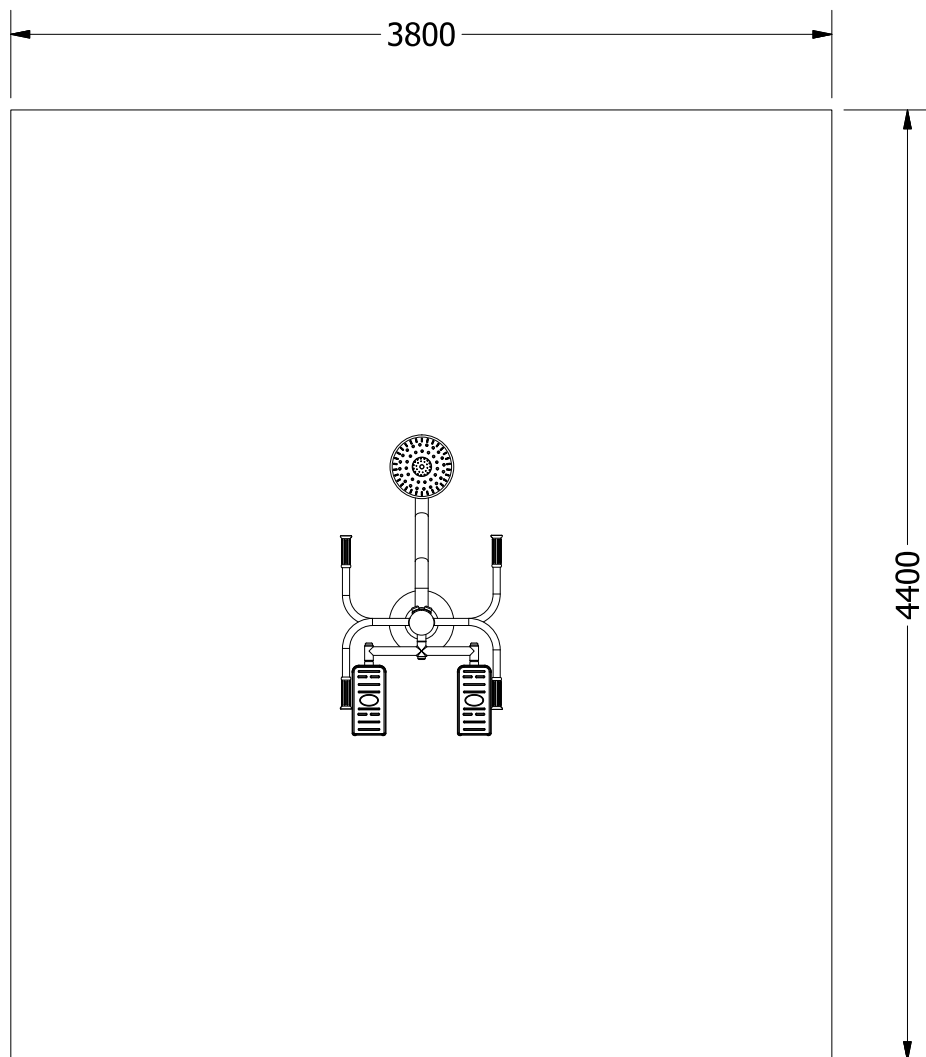

Max. waga ćwiczącego	120 kg
Funkcje	Zwiększa wydolność serca i płuc oraz koordynację ruchową. Zwiększa wytrzymałość mięśni nóg oraz talii, poprawia wytrzymałość i elastyczność stawu kolanowego.
Stopień trudności	Łatwy / Średni
Certyfikaty	Urządzenie posiada certyfikat zgodności z polskimi normami: PN-EN 1176-1:2009, PN-EN 1176-7:2009, PN-EN ISO 20957-1:2014-02

### Zaangażowane partie mięśni

