

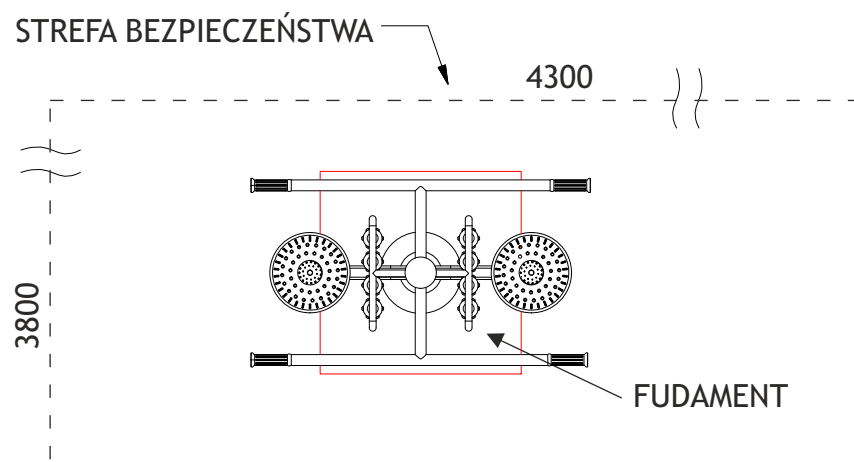

Twister i masażer pleców THJ-B26

SKALA
1:25

PN-EN 1176-1:2009, PN-EN 1176-7:2009
PN-EN ISO 20957-1:2014-02.

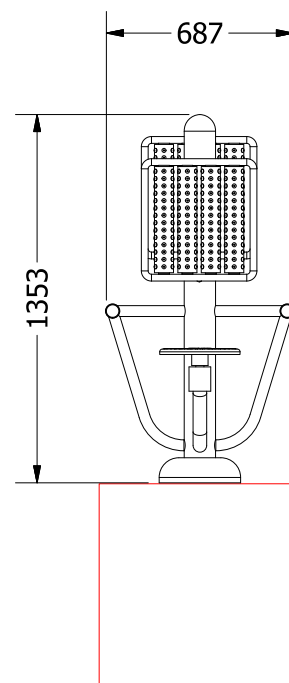
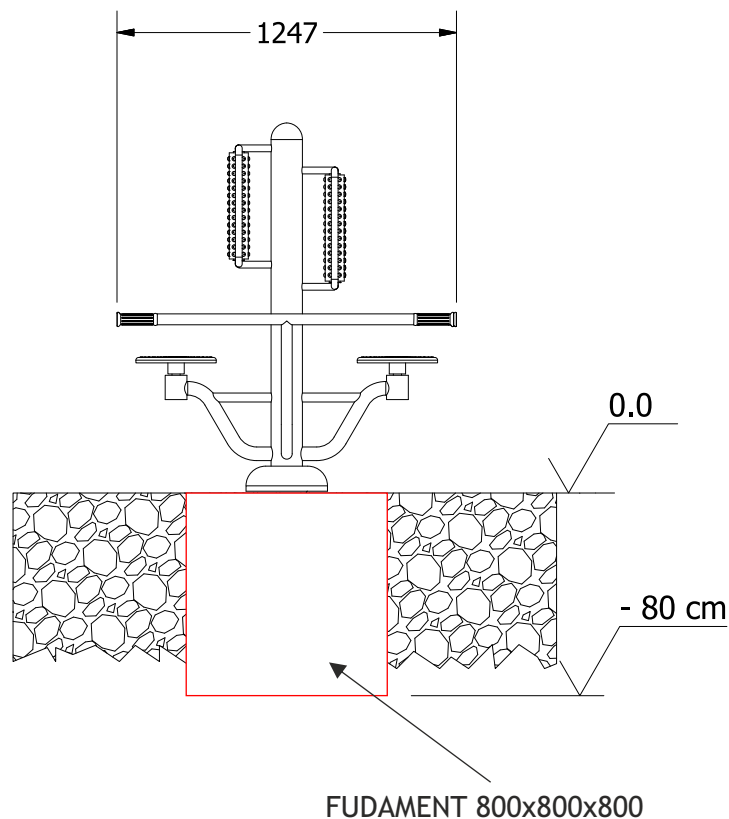

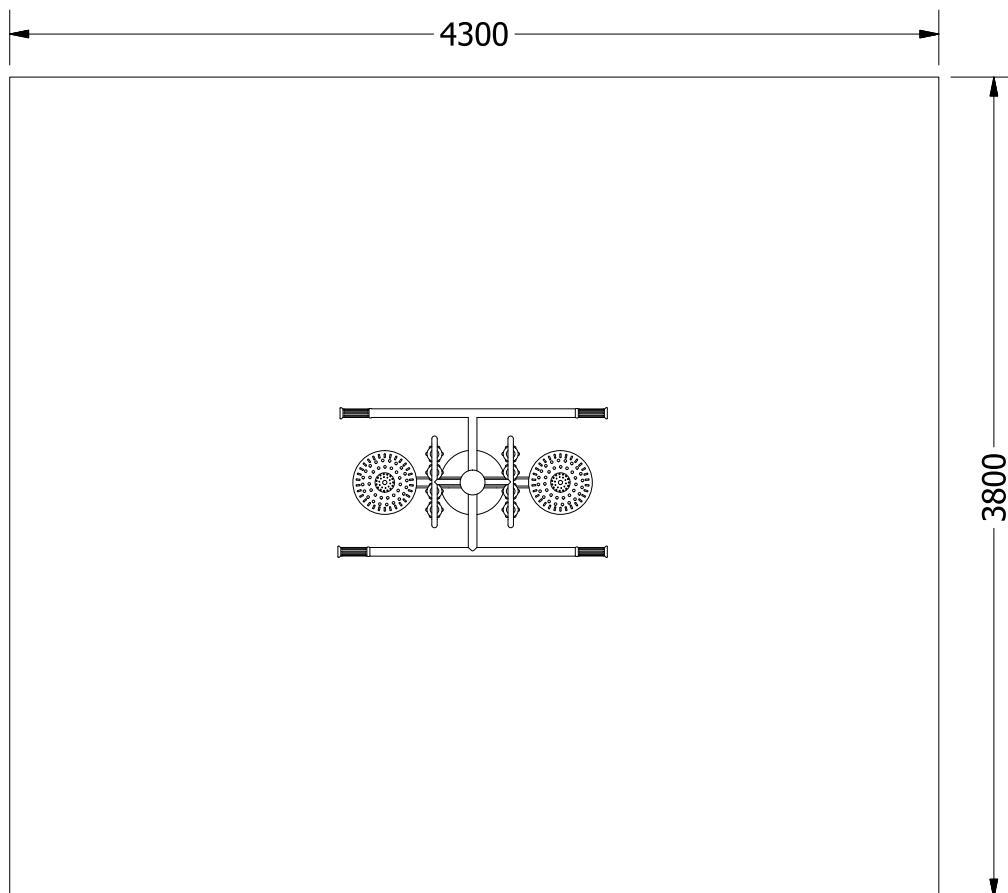

Max. waga ćwiczącego	120 kg
Funkcje	Wzmacnia mięśnie pleców i brzucha oraz kończyn górnych. Eliminuje zmęczenie, usprawnia system nerwowy. Masuje ważne punkty akupresury na plecach oraz podnosi odporność na choroby.
Stopień trudności	Średni
Certyfikaty	Urządzenie posiada certyfikat zgodności z polskimi normami: PN-EN 1176-1:2009, PN-EN 1176-7:2009, PN-EN ISO 20957-1:2014-02

Zaangażowane partie mięśni

