

FUDAMENT 800x800x800

STREFA BEZPIECZEŃSTWA

4800

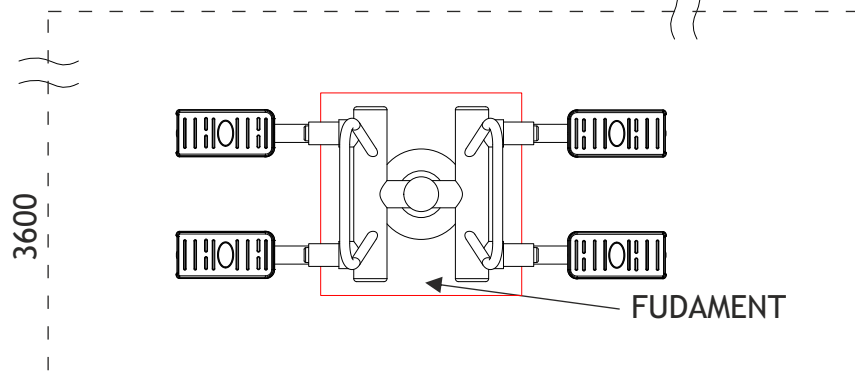

# Przywodziciel - odwodziciel THJ-B24

SKALA  
1:25

PN-EN 1176-1:2009, PN-EN 1176-7:2009  
PN-EN ISO 20957-1:2014-02.



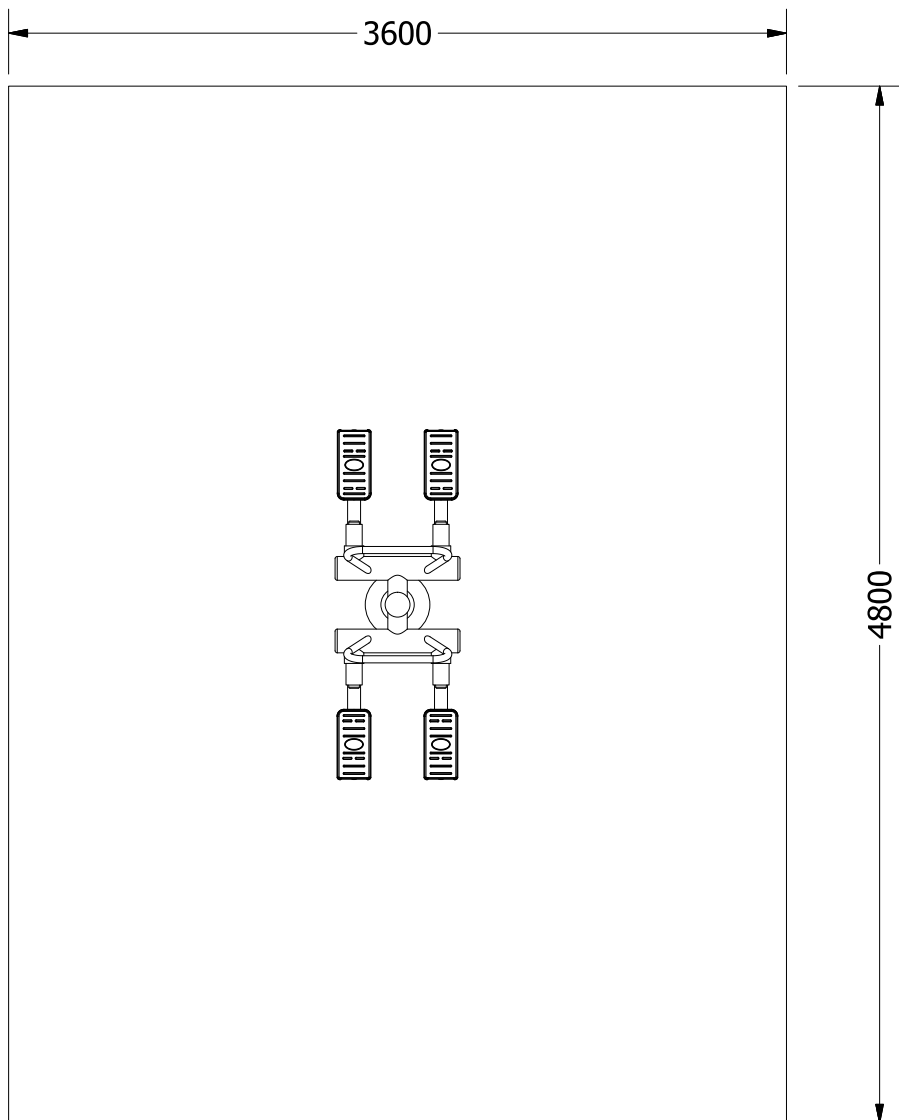

Max. waga ćwiczącego	120 kg
Funkcje	Zwiększa siłę mięśni nóg, ogólną wydolność organizmu i układu sercowo naczyniowego oraz koordynację ruchową.
Stopień trudności	Łatwy / Średni
Certyfikaty	Urządzenie posiada certyfikat zgodności z polskimi normami: PN-EN 1176-1:2009, PN-EN 1176-7:2009, PN-EN ISO 20957-1:2014-02

### Zaangażowane partie mięśni

