

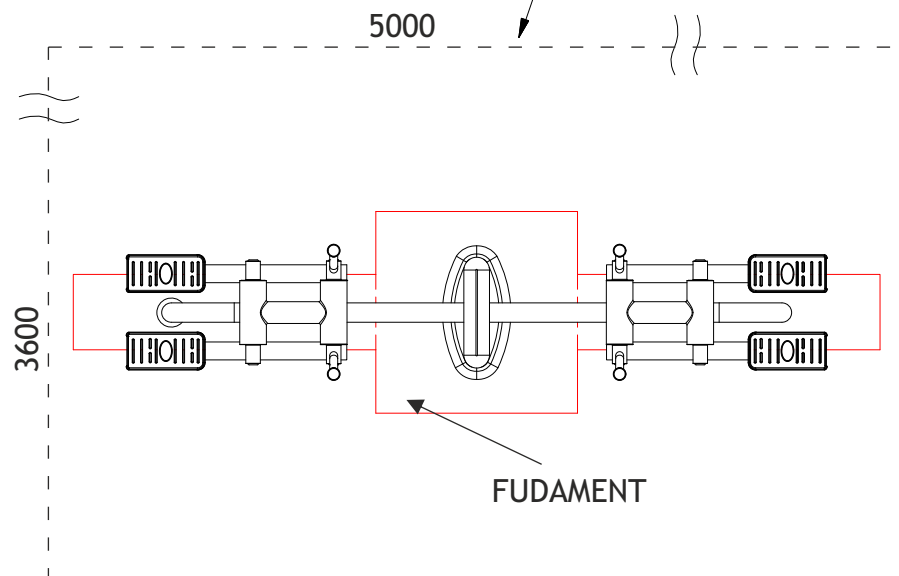

Narty biegówki THJ-D22

**SKALA
1:30**

PN-EN 1176-1:2009, PN-EN 1176-7:2009
PN-EN ISO 20957-1:2014-02.

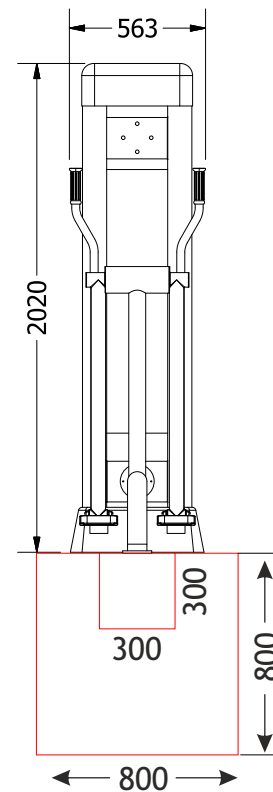
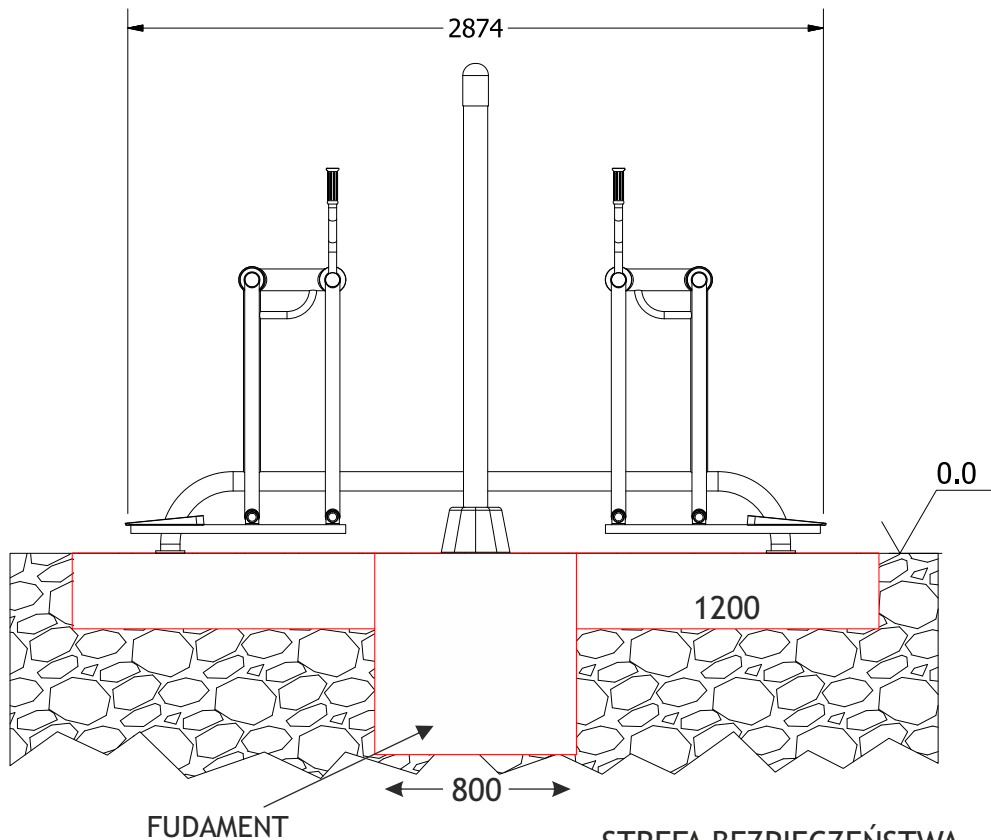

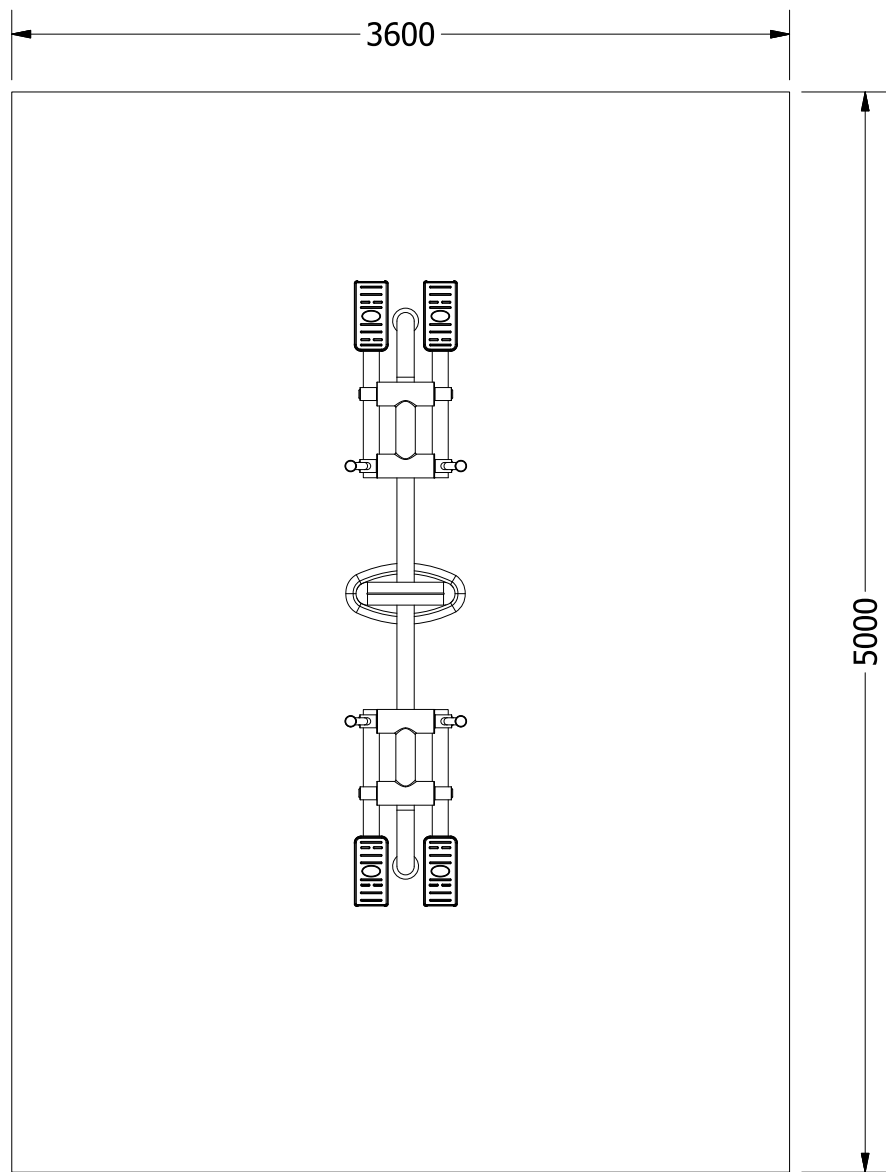

Max. waga ćwiczącego	120 kg
Funkcje	Poprawa muskulatury nóg i rąk, uelastycznienie i rozciągnięcie ścięgien nóg. Ogólna poprawa kondycji, utrata tkanki tłuszczowej. Korzystnie wpływa na układ krążenia, układ oddechowy i trawienny. Wzmacnia serce i płuca.
Stopień trudności	Średni / Trudny
Certyfikaty	Urządzenie posiada certyfikat zgodności z polskimi normami: PN-EN 1176-1:2009, PN-EN 1176-7:2009, PN-EN ISO 20957-1:2014-02

Zaangażowane partie mięśni

