

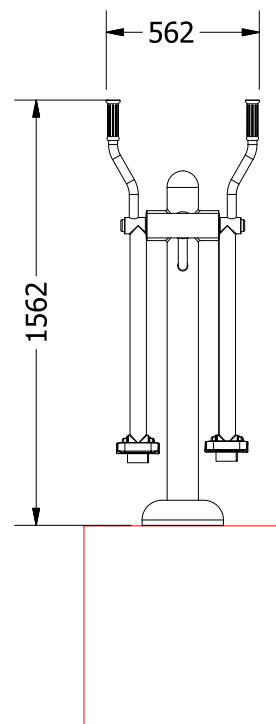

Narty biegówki THJ-B34

**SKALA
1:25**

PN-EN 1176-1:2009, PN-EN 1176-7:2009
PN-EN ISO 20957-1:2014-02.

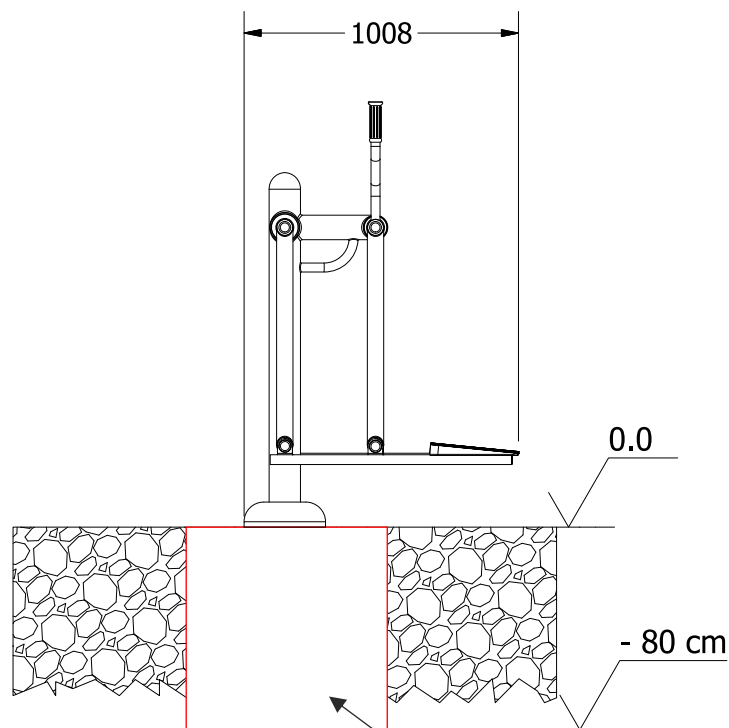

FUDAMENT 800x800x800

STREFA BEZPIECZEŃSTWA

4000

3600

FUDAMENT



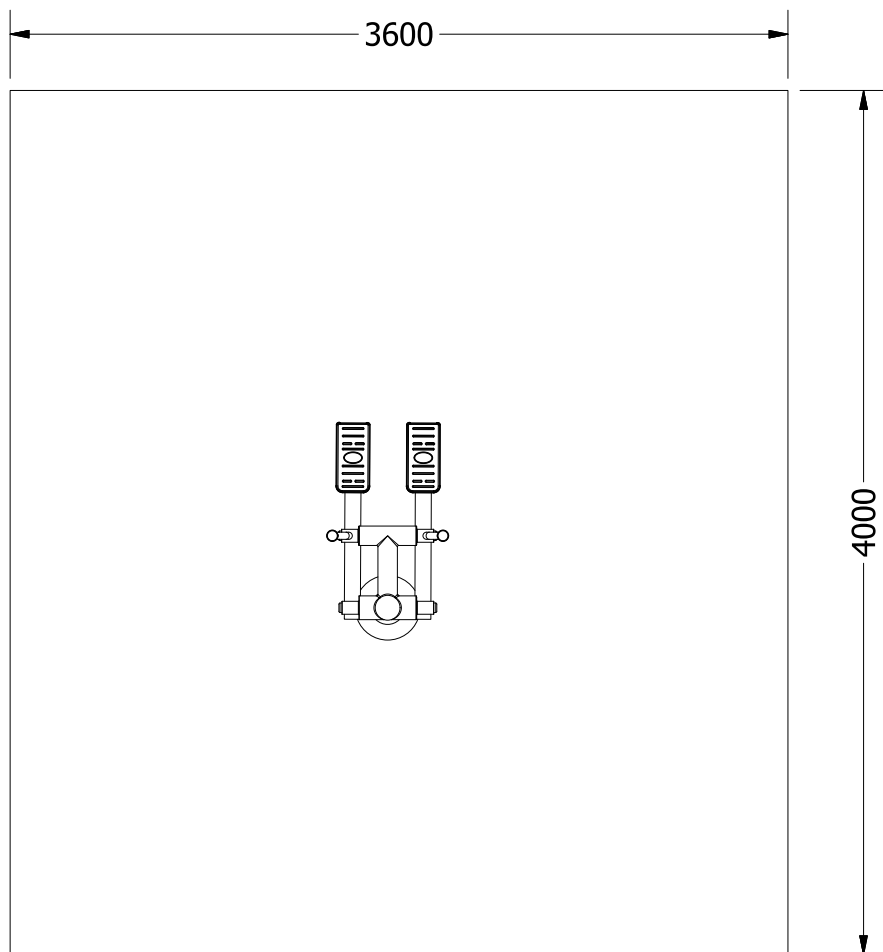

Max. waga ćwiczącego	120 kg
Funkcje	Poprawa muskulatury nóg i rąk, uelastycznienie i rozciągnięcie ścięgien nóg. Ogólna poprawa kondycji, utrata tkanki tłuszczowej. Korzystnie wpływa na układ krążenia, układ oddechowy i trawienny. Wzmacnia serce i płuca.
Stopień trudności	Średni / trudny
Certyfikaty	Urządzenie posiada certyfikat zgodności z polskimi normami: PN-EN 1176-1:2009, PN-EN 1176-7:2009, PN-EN ISO 20957-1:2014-02

Zaangażowane partie mięśni

