

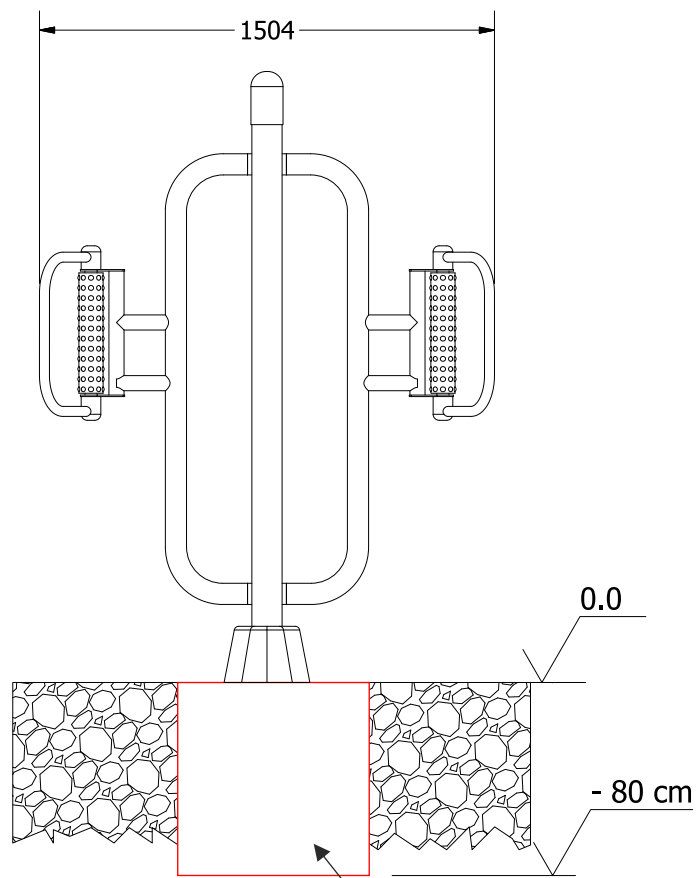

Masażer pleców THJ-D12

SKALA
1:25

PN-EN 1176-1:2009, PN-EN 1176-7:2009
PN-EN ISO 20957-1:2014-02.



FUDAMENT 800x800x800

STREFA BEZPIECZEŃSTWA

5283

4388

FUDAMENT



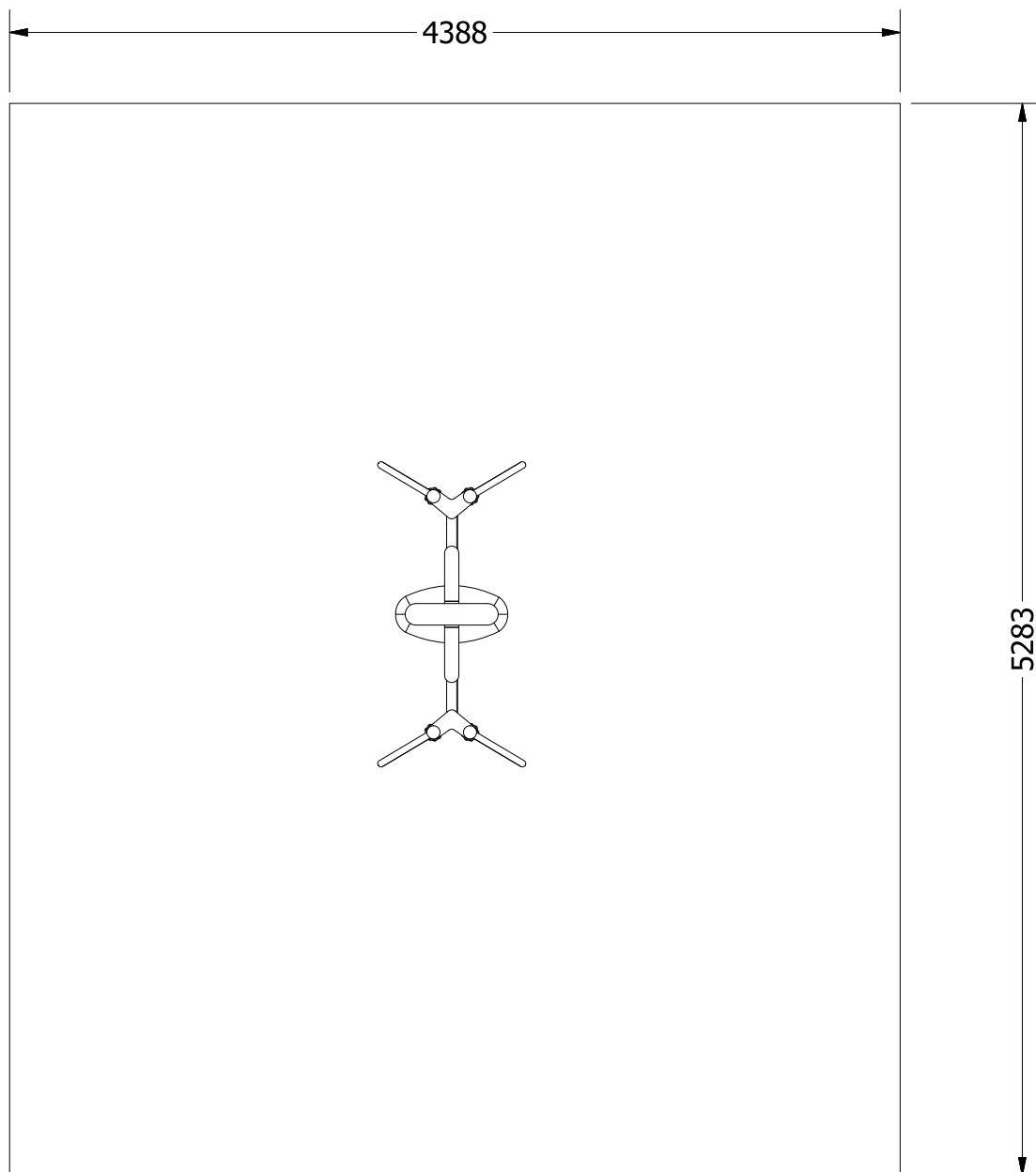

Max. waga ćwiczącego	120 kg
Funkcje	Pomaga usunąć napięcie mięśni, stymuluje krążenie.
Stopień trudności	Łatwy
Certyfikaty	Urządzenie posiada certyfikat zgodności z polskimi normami: PN-EN 1176-1:2009, PN-EN 1176-7:2009, PN-EN ISO 20957-1:2014-02

Zaangażowane partie mięśni

