

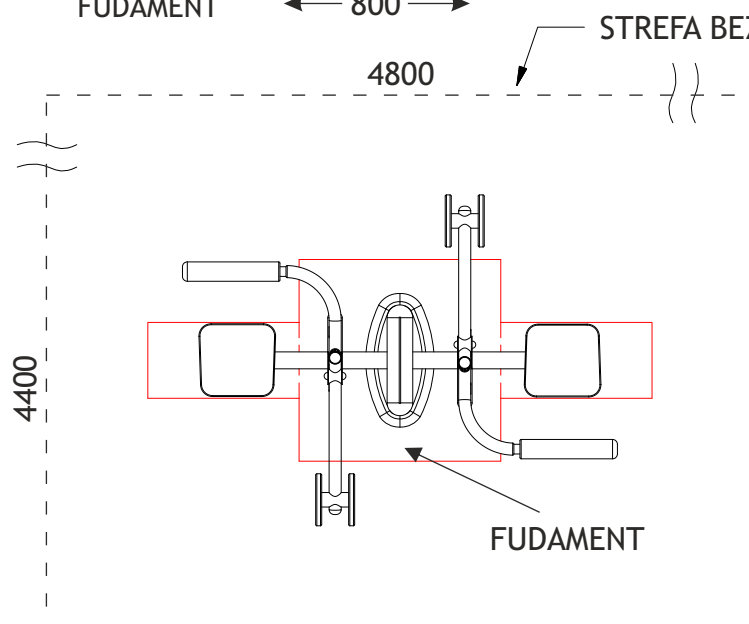

Masażer pleców siedzący THJ-D09

SKALA
1:30

PN-EN 1176-1:2009, PN-EN 1176-7:2009
PN-EN ISO 20957-1:2014-02.

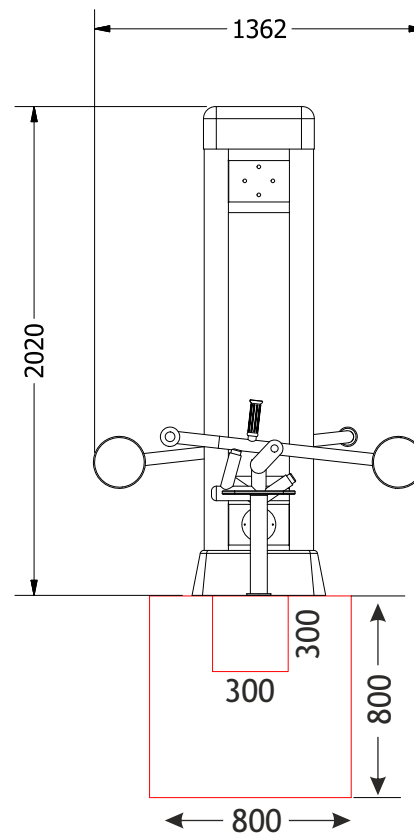
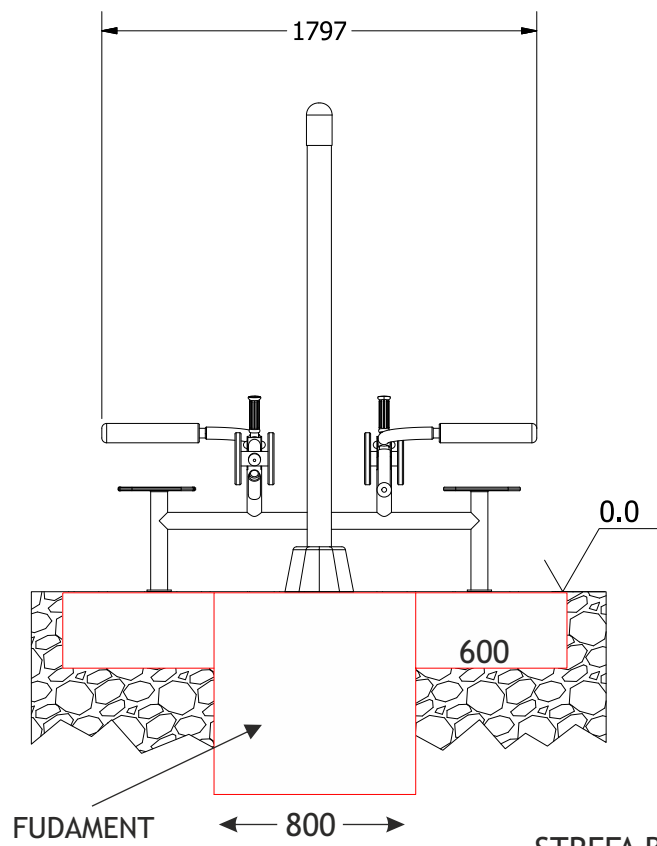

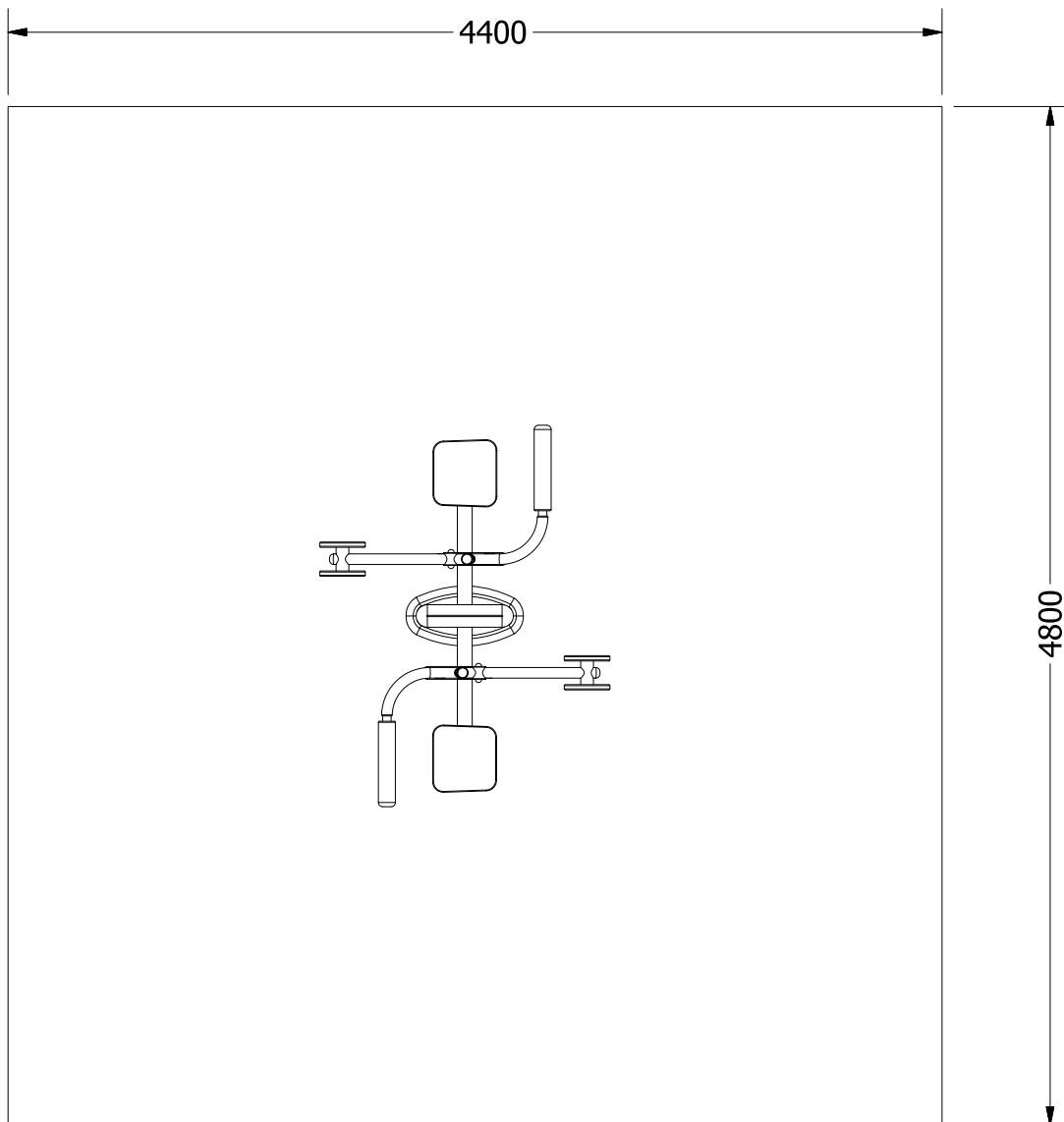

Max. waga ćwiczącego	120 kg
Funkcje	Pomaga usunąć napięcie mięśni, stymuluje krążenie. Poprawa ruchomości odcinka krzyżowo-lędźwiowego z równoczesnym rozluźnianiem mięśni pleców poprzez masaż akupresurowy.
Stopień trudności	Łatwy
Certyfikaty	Urządzenie posiada certyfikat zgodności z polskimi normami: PN-EN 1176-1:2009, PN-EN 1176-7:2009, PN-EN ISO 20957-1:2014-02

Zaangażowane partie mięśni

