

Koła Tai Chi THJ-D06

SKALA
1:25

PN-EN 1176-1:2009, PN-EN 1176-7:2009
PN-EN ISO 20957-1:2014-02.

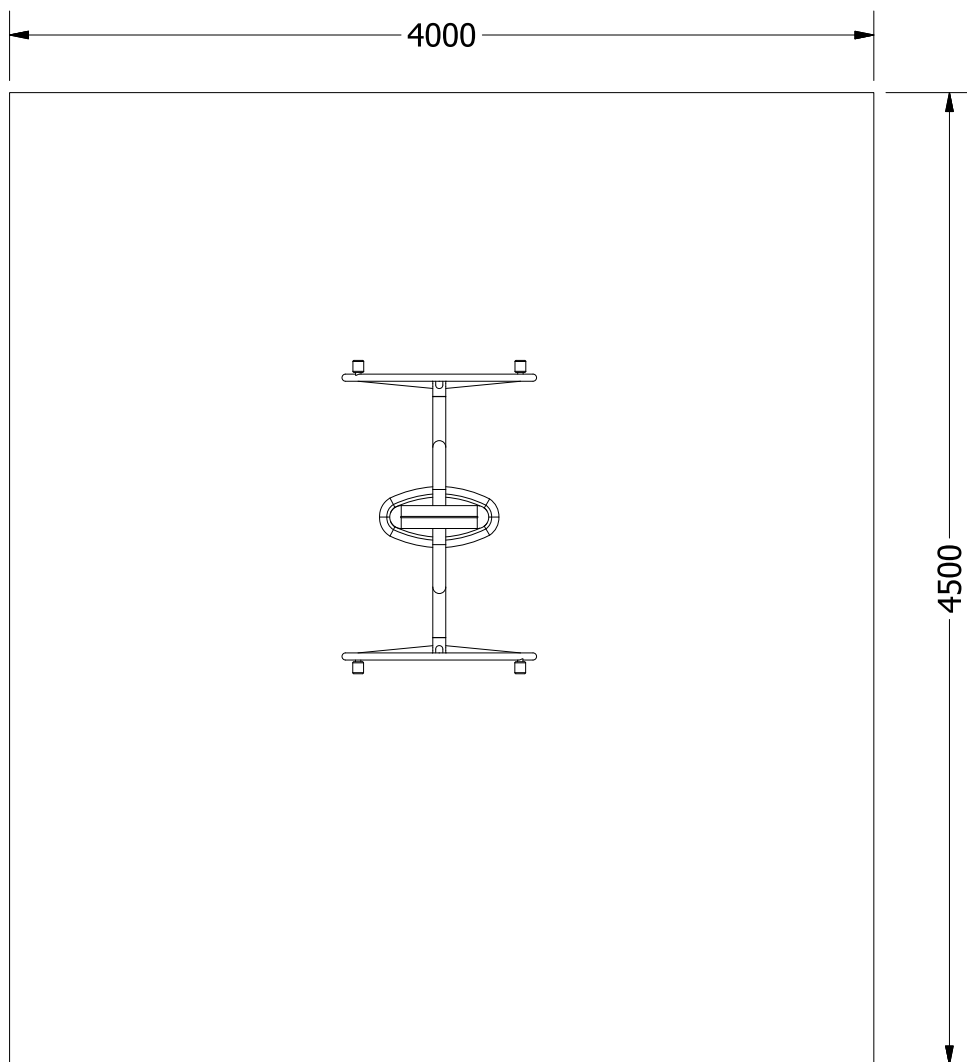



Max. waga ćwiczącego	120 kg
Funkcje	Wzmacnia mięśnie obręczy barkowej, zwiększa zakres ruchu ramion, uelastycznia ścięgna i korzystnie wpływa na stawy barkowe i łokciowe oraz nadgarstki. Wskazany dla osób ze zwyrodnieniami
Stopień trudności	Łatwy
Certyfikaty	Urządzenie posiada certyfikat zgodności z polskimi normami: PN-EN 1176-1:2009, PN-EN 1176-7:2009, PN-EN ISO 20957-1:2014-02

Zaangażowane partie mięśni

