

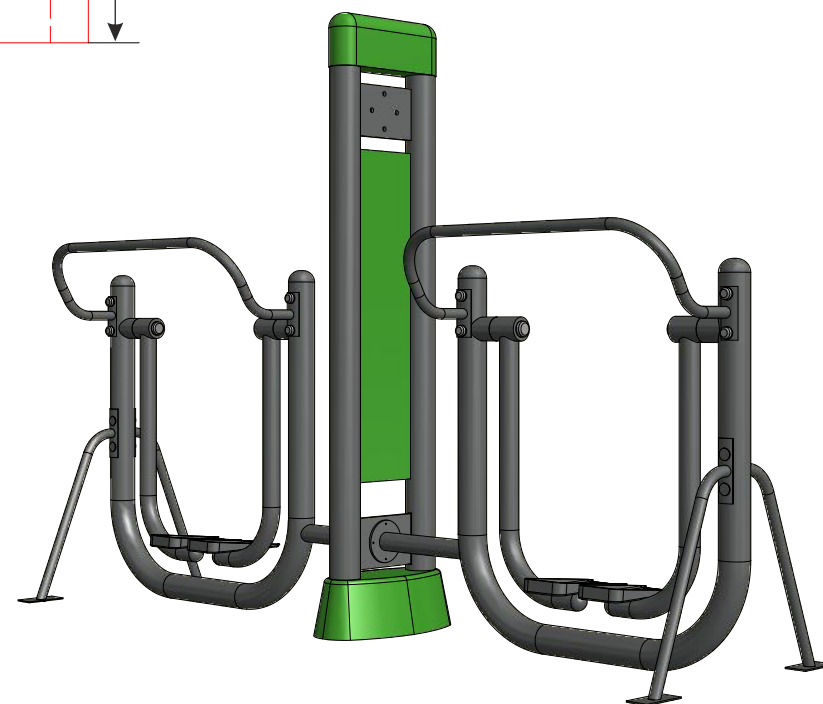

# Biegacz - Piechur THJ-D04

**SKALA  
1:30**

PN-EN 1176-1:2009, PN-EN 1176-7:2009  
PN-EN ISO 20957-1:2014-02.

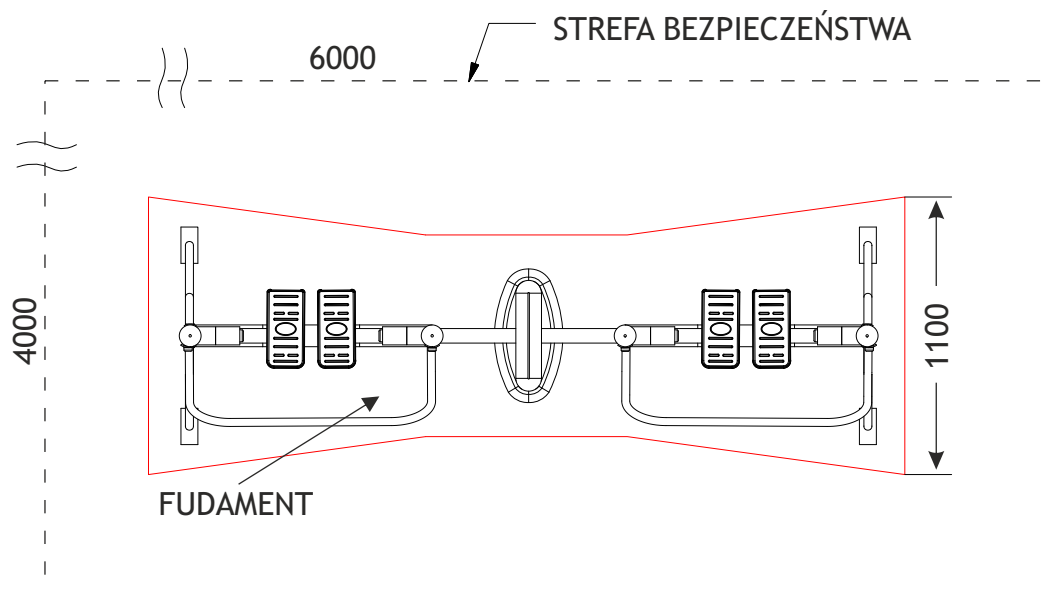
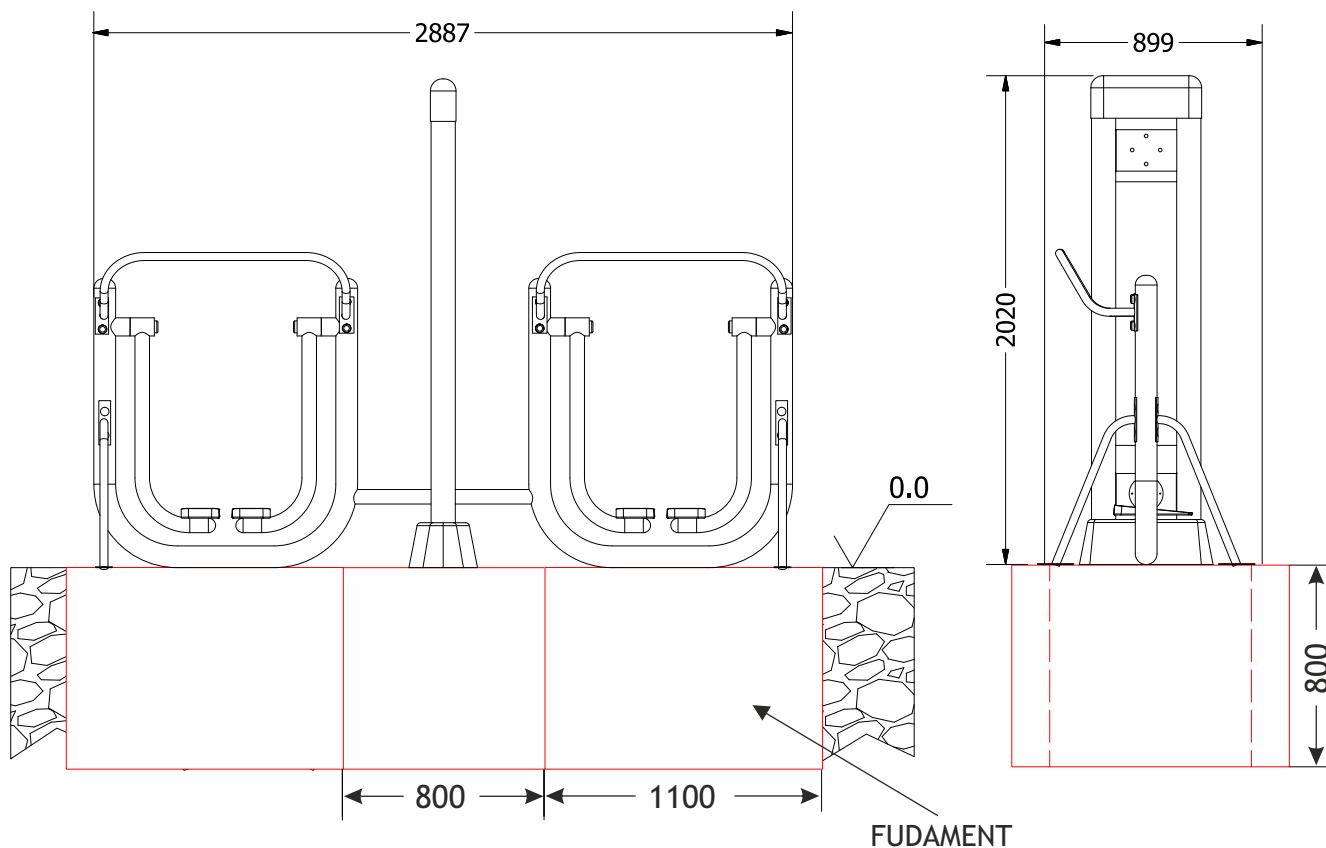

4000

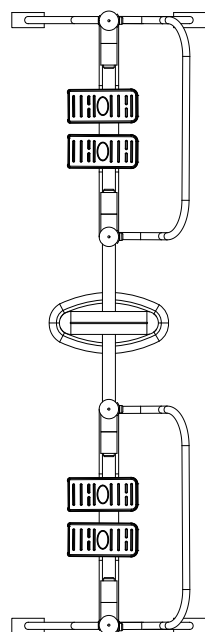

6000

Max. waga ćwiczącego

120 kg

Funkcje

Wzmacnia mięśnie nóg i pasa biodrowego. Uelastycznia i rozciąga ścięgna kończyn dolnych. Zwiększa ruchomość stawów kolanowych i biodrowych. Korzystnie wpływa na układ krążenia, serce i płuca.

Stopień trudności

Średni

Certyfikaty

Urządzenie posiada certyfikat zgodności z polskimi normami: PN-EN 1176-1:2009, PN-EN 1176-7:2009, PN-EN ISO 20957-1:2014-02

Zaangażowane partie mięśni

