

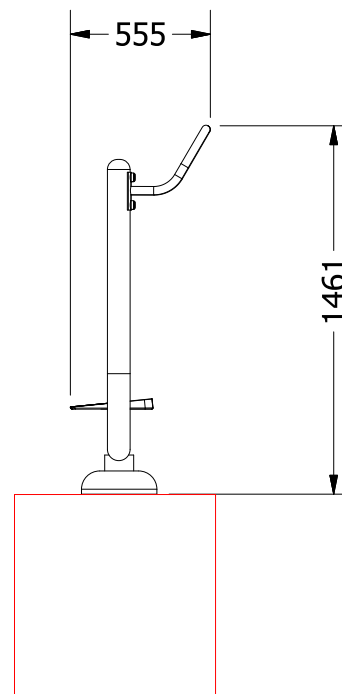

# Biegacz - piechur THJ-B11

**SKALA  
1:30**

PN-EN 1176-1:2009, PN-EN 1176-7:2009  
PN-EN ISO 20957-1:2014-02.

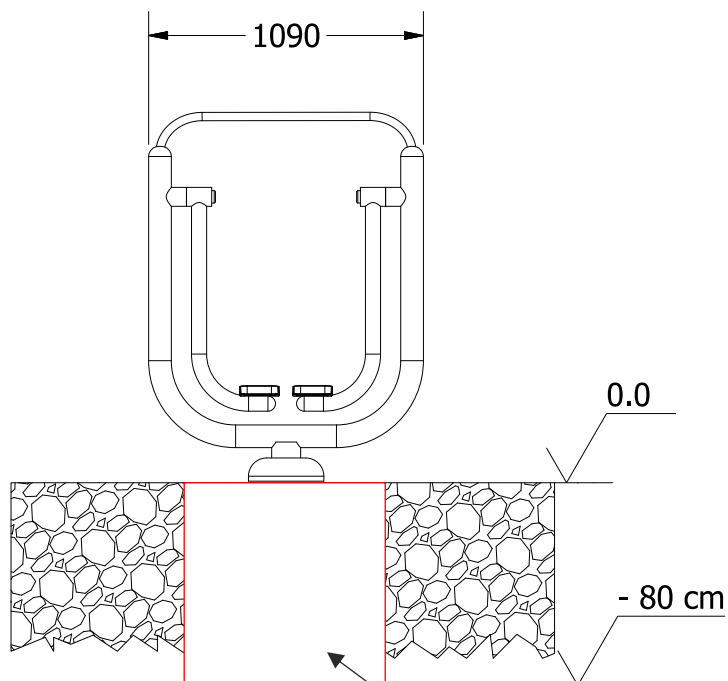

FUDAMENT 800x800x800

STREFA BEZPIECZEŃSTWA

4000

3500

FUDAMENT



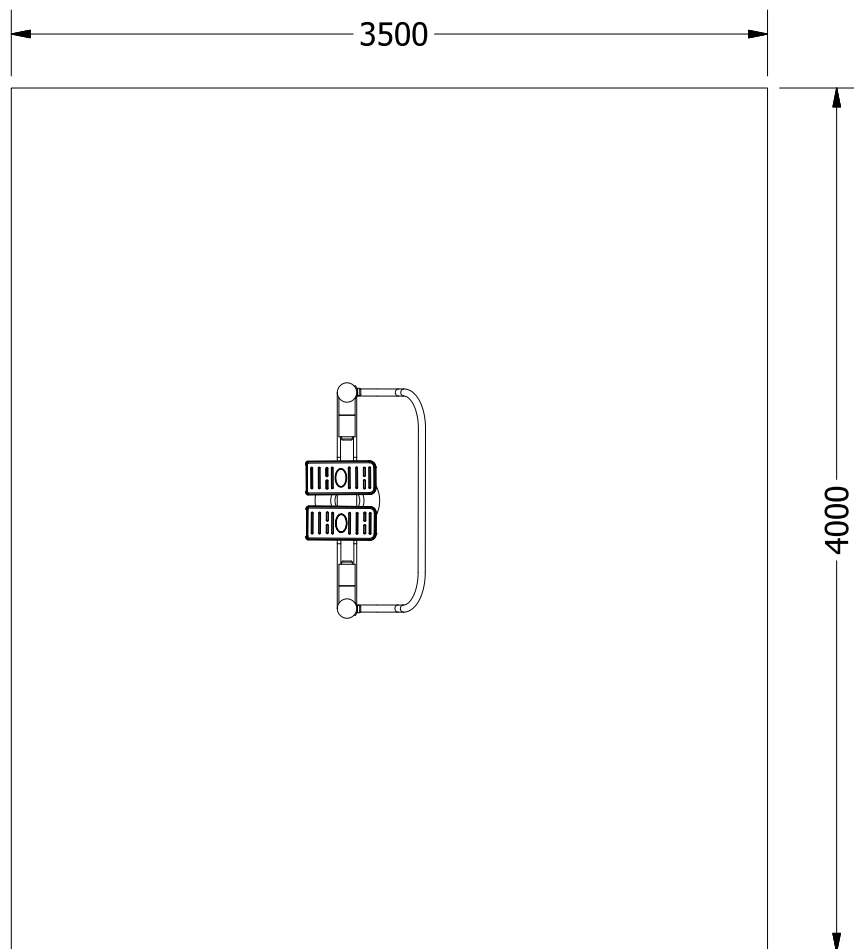

Max. waga ćwiczącego	120 kg
Funkcje	Wzmacnia mięśnie nóg i pasa biodrowego. Uelastycznia i rozciąga ścięgna kończyn dolnych. Zwiększa ruchomość stawów kolanowych i biodrowych. Korzystnie wpływa na układ krążenia, serce i płuca.
Stopień trudności	Średni
Certyfikaty	Urządzenie posiada certyfikat zgodności z polskimi normami: PN-EN 1176-1:2009, PN-EN 1176-7:2009, PN-EN ISO 20957-1:2014-02

### Zaangażowane partie mięśni

